



VESPER

Incollatrice, copertinatrice
Gluing machine and casemaker

max cm 80 x 100

300 pcs/h

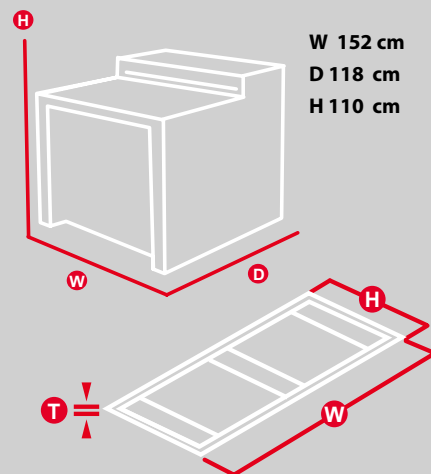

**MATERIALE
RIVESTIMENTO
COVERING MATERIAL**
H 10 - 80 cm
W 10 - 100 cm
T 90 - 150 g

**COPERTINA CON RIMBOCCO*
COVER WITH TURNING-IN***
H 6 - 76 cm
W 6 - 76 cm
T 1,5 - 3,0 mm
* con/with Anya

Vesper rappresenta la soluzione ideale per la produzione di scatole di lusso e di copertine avvolgenti. Grazie all'ampio formato disponibile, è possibile produrre scatole di grandi dimensioni (42 x 40 x 12 cm) e copertine avvolgenti con magneti.

La soluzione è composta da:

Vesper – incollatrice con colla a caldo o a freddo con luce utile 80 cm e dotata di:

- Piano aspirante con comando a pedale.
- Posizionatore scatola.
- Posizionatore per copertina a più pezzi (optional).

Xenia – calandra lisciatrice con rulli in materiale speciale (optional).

Anya – unità di rimbocco per copertine avvolgenti (optional).

La composizione è appositamente studiata per piccole e medie produzioni.

Vesper represents the ideal solution for the production of luxury boxes and also of foldable covers.

Thanks to its wide available size, it is possible to produce big boxes (42 x 40 x 12 cm) and foldable covers with magnets.

The solution is composed of:

Vesper – gluing machine functioning with hot or cold glue with a working area of 80 cm and equipped with:

- A vacuum table with pedal control.
- Box positioning guide.
- Multiple-pieces cover positioning guide (optional).

Xenia – roller press with special material rolls (optional).

Anya – turning-in unit for foldable covers (optional).

It has been specifically studied for short and medium run productions.



VESPERIncollatrice, copertinatrice - *Gluing machine and casemaker***SPECIFICHE TECNICHE - TECHNICAL DATA****Vesper (incollatrice - gluing machine)**Tavolo aspirante comandato da pedale - *Vacuum table with pedal control*Colla: a caldo o fredda - *Type of glue: hot or cold*Alimentazione colla: non-stop - *Glue feeding: no-stop*Capienza vasca colla: 4 kg - *Glue tank capacity: 4 kg*Formato max cilindro: 80 cm - *Max cylinder size: 80 cm*Formato tavola aspirante: 80 x 100 cm - *Vacuum table size: 80 x 100 cm*Grammatura max materiale: 150 g - *Max material grammage: 150 g*Grammatura min materiale: 90 g - *Min material grammage: 90 g***Xenia (calandra lisciatrice - roller press)**Spessore max: 3 mm - *Max thickness: 3 mm*Spessore min: 1,5 mm - *Min thickness: 1,5 mm*Formato max: 80 cm - *Max size: 80 cm*Formato min: 6 cm - *Min size: 6 cm***Anya (rimboccatrice - turning-in unit)**Formato max materiale rivestimento: 80 cm - *Max size covering material: 80 cm*Formato min materiale rivestimento: 10 cm - *Min size covering material: 10 cm***Posizionatore per copertina - cover positioning guide**Distanziale tra cartoni per copertina scatola tra cartoni: 5 mm - *board pieces spacer for box cover: 5 mm*Totale potenza richiesta: 3,5 kW - *Total required power: 3,5 kW*Voltaggio: V 400/Hz 50/Ph 3 (modificabile a richiesta) - *Voltage: V 400/Hz 50/Ph 3 (changeable upon request)*Aria compressa: NON richiesta - *Compressed air: UNnecessary*

Dimensioni macchina imballata: 123 X 168 X 185H cm

*Packed machine dimensions: 123 X 168 X 185H cm*Peso lordo 342 kg - *Gross weight: 342 kg***MACCHINE COMPLEMENTARI
COMPLEMENTARY EQUIPMENT****E.S.B. 2.0**Rivestitrice di scatole
*Box making machine***MACCHINE ALTERNATIVE
ALTERNATIVE EQUIPMENT****Mephisto XL**Incollatrice, copertinatrice e macchina per scatole
Gluing machine, Case & Box making machine